

ENGLISH

Basic Assembly for Avenir® Panels

FRANÇAIS

Assemblage élémentaire pour les panneaux Avenir®

ESPAÑOL

Ensamble básico para los paneles Avenir®

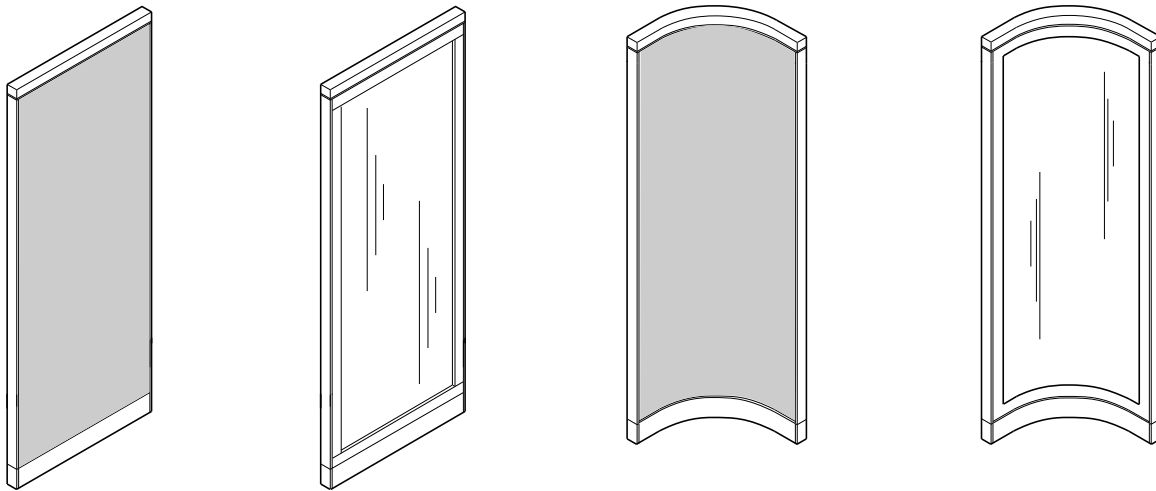

Notes:

- When installing a straight run of panels, start from a corner.
- Glides should be extended 1/2", to insure ease of adjustment on uneven floors.

Remarques:

- Pour installer une cloison droite de plusieurs panneaux, commencer à partir d'un angle.
- Les patins de niveaux doivent être étendus à 13 mm (1/2 po) pour assurer un réglage facile sur des sols inégaux.

Notas:

- Para ensamblar un nuevo tramo de paneles, comience por una esquina.
- Extienda los rieles hasta 1/2 Pulg. (13 mm) para asegurar un fácil ajuste sobre los pisos desnivelados.

Tools

Outils
Herramientas

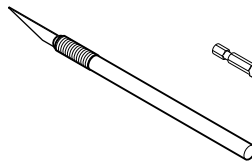
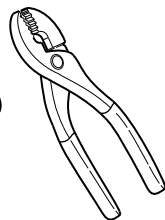

3/16" AllenWrench
Clé coudée de 3/16 de pouce
Llave en codo de 3/16 de Pulg.



3/16" Allen Bit w/Magnetic Holder
Mèche Allen de 3/16 de pouce
avec support magnétique
Broca Allen de 3/16 de Pulg. con soporte magnético

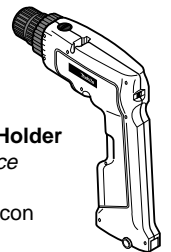
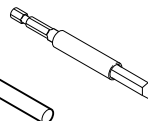

Panel Preparation
Préparation du panneau
 Preparación del panel

- 1. Remove top cap and hardware bag.**
Enlever la corniche et la pochette d'accessoires.
 Quite la moldura superior y la bolsa de accesorios.

Note: If you have a wood top cap or low steel top cap, the hardware bag is behind the base cover.
Remarque: Pour les corniches en bois ou les corniches minces en acier, la pochette d'accessoires est placée derrière la garniture du bas.
 Nota: Si tiene una moldura superior de madera o de acero, la bolsa de accesorios se encuentra detrás de la tapa de abajo.

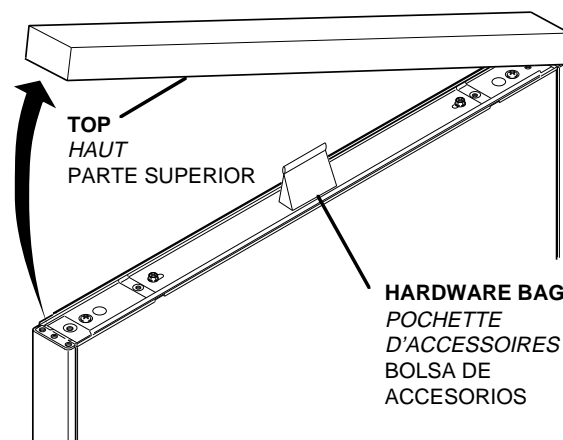

- 2. Remove tape and slide end cap down.**
Enlever la bande adhésive et faire glisser l'embout vers le bas.
 Quite la cinta y deslice hacia abajo la tapa del extremo.

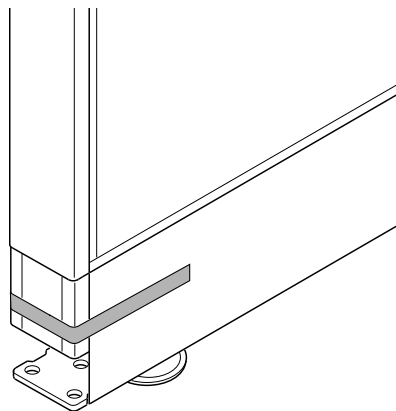

- 3. Remove base cover.**
Enlever la garniture du bas.
 Quite la cubierta de abajo.

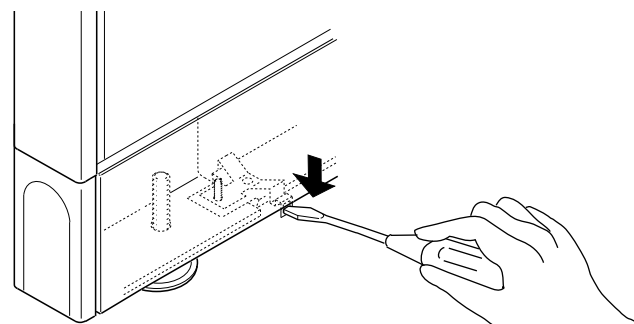

- 4. Remove end cap knock-out.**
(Power Panel only)
Enlever la pièce amovible de l'embout.
(seulement pour les panneaux électrifiés)
 Quite la pieza removible del extremo.
 (Sólo en los paneles eléctricos)

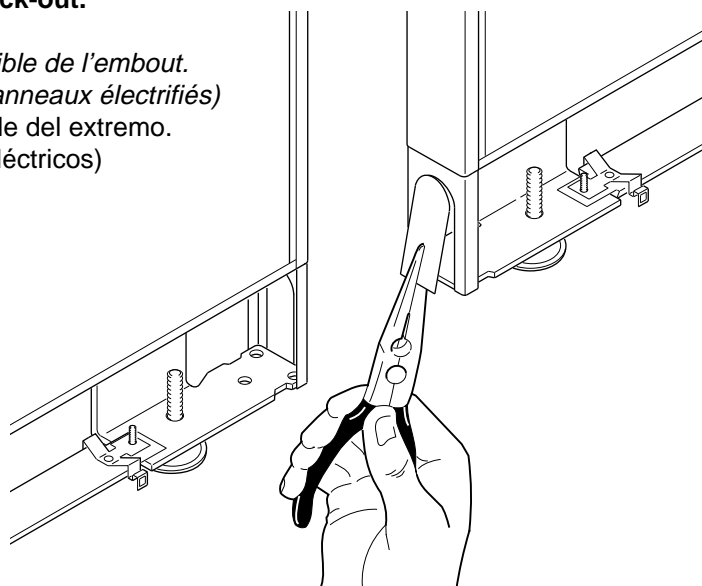

In-Line Arrangement
Arrangement en ligne
 Arreglo en línea

- 1. Remove pins and connecting plates from hardware bag. Insert pins into bottom of panel..**

Sortir les goupilles et les plaques de connexion de la pochette d'accessoires. Insérer les goupilles dans le bas du panneau.
 Saque las espigas y las placas conectoras de la bolsa. Inserte las espigas en la parte de abajo del panel.

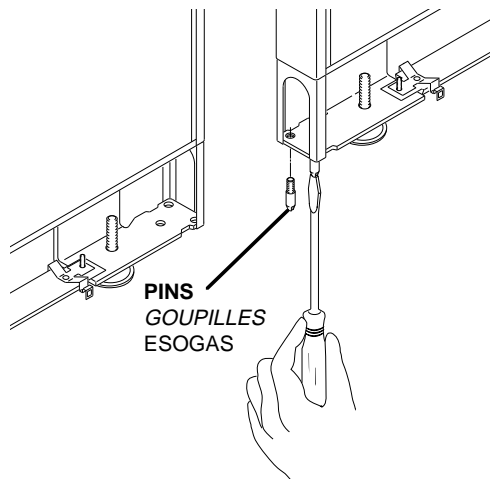

- 2. Install connecting plate.**
Installer la plaque de connexion.
 Instale la placa conectora.

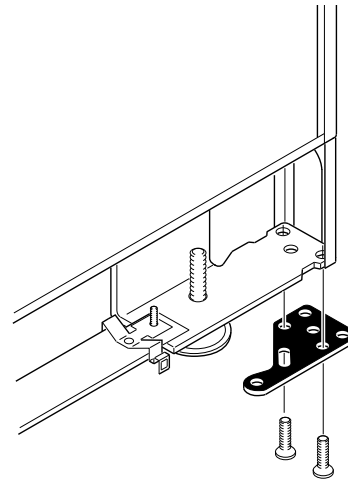
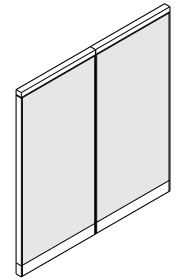

- 3. Align panels and insert pins into connecting plate.**
Aligner les panneaux et insérer les goupilles dans la plaque de connexion.
 Alinee los paneles e inserte las espigas en la placa conectora.

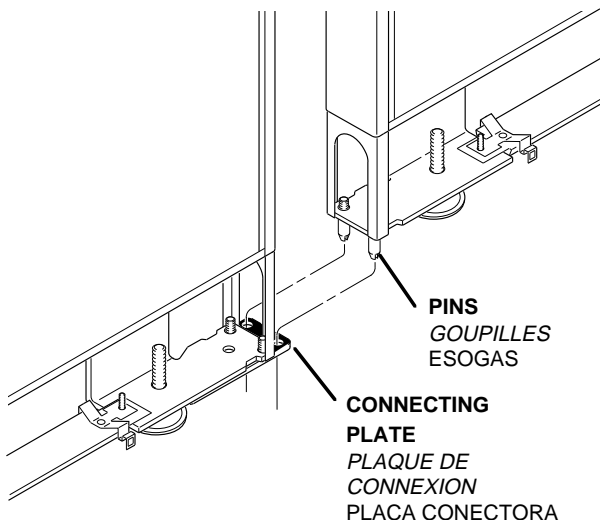

- 4. Join panels at top.**
Joindre les panneaux par le haut
 Junte los paneles en la parte superior.

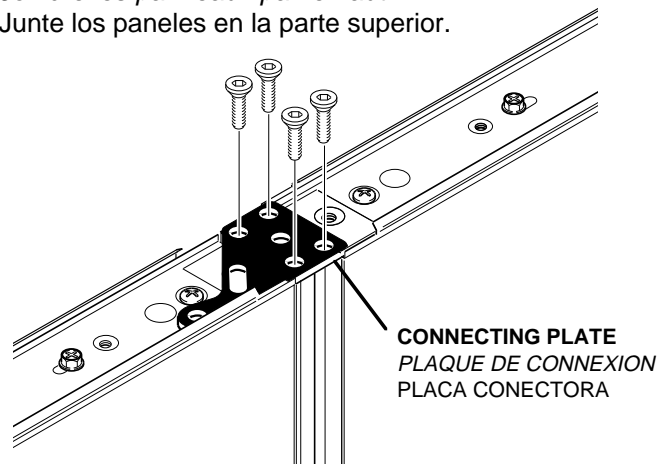

Note: Consider what connecting plates or pins and their positions are needed for the opposite end of panels before joining the top.

REMARQUE: Penser aux plaques de connexion ou aux goupilles nécessaires pour le côté opposé des panneaux ainsi qu'à leurs emplacements avant de joindre les hauts.
 Nota: Piense en las placas conectoras y presillas que se necesitarán en el lado opuesto, como también en sus posiciones, antes de juntar la parte superior.

Angled Arrangement
Arrangement en angle
 Arreglo en ángulo

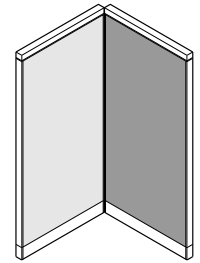

- 1. Remove pins and connecting plates from hardware bag. Insert pins into bottom of panel..**
Sortir les goupilles et les plaques de connexion de la pochette d'accessoires. Insérer les goupilles dans le bas du panneau.
 Saque las espigas y las placas conectoras de la bolsa. Inserte las espigas en la parte de abajo del panel.

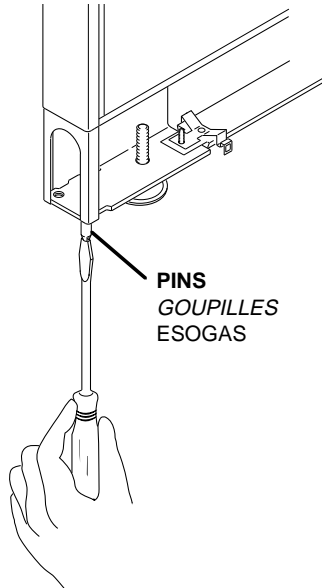

- 2. Install connecting plate.**
Installer la plaque de connexion.
 Instale la placa conectora.

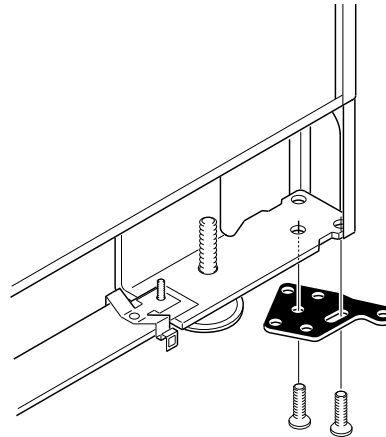

- 3. Align panels and insert pins into connecting plate.**
Aligner les panneaux et insérer les goupilles dans la plaque de connexion.
 Alinee los paneles e inserte las espigas en la placa conectora.

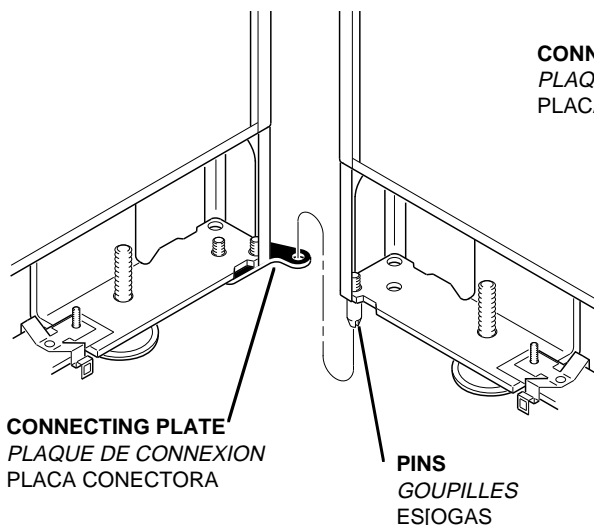

- 4. Join panels at top with connecting plate and filler corner**
Joindre les panneaux par le haut à l'aide de la plaque de connexion et d'une plaquette d'angle.
 Junte los paneles en la parte superior con la placa conectora y una chapa angular.

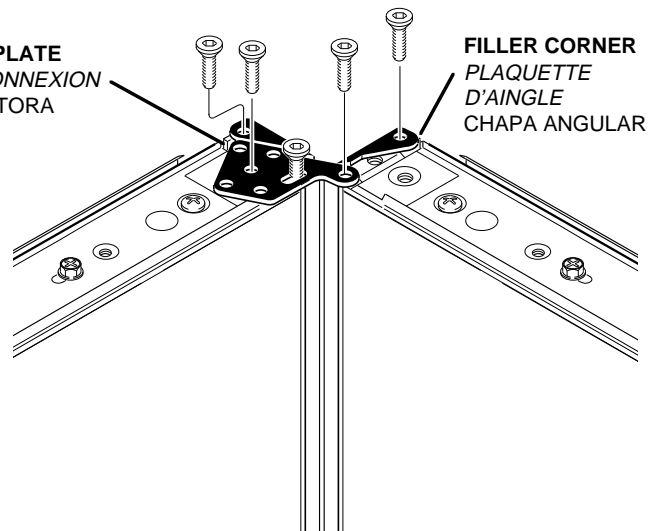

“T” Arrangement
 Arrangement en «T»
 Arreglo en “T”

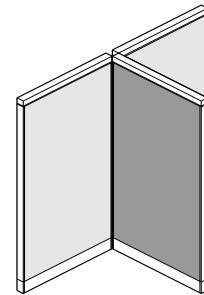

- 1. Remove hardware from hardware bag. Install pins and connecting plates.**

Sortir les accessoires de la pochette d'accessoires. Installer les goupilles et les plaques de connexion.
 Quite los accesorios de la bolsa de accesorios. Instale las espigas y las placas conectoras.

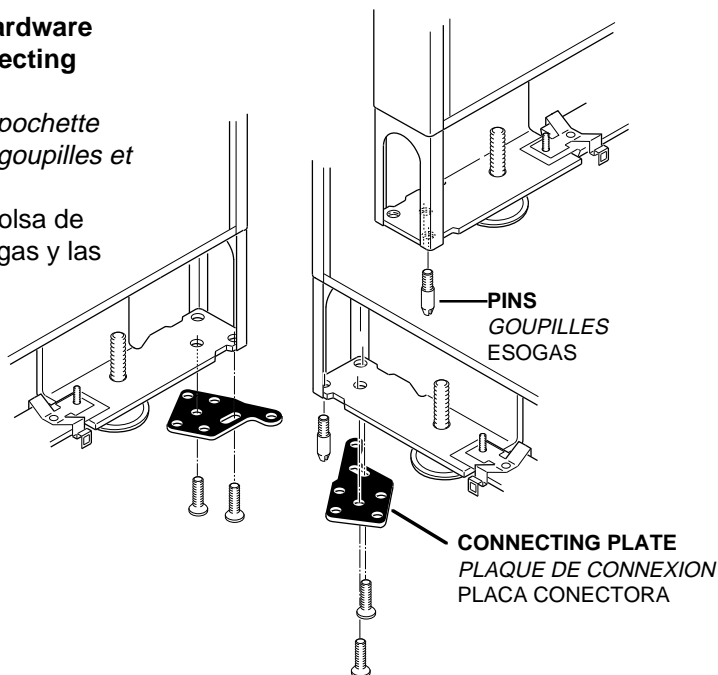

- 2. Align panels and insert pins into connecting plate.**

Alineer les panneaux et insérer les goupilles dans la plaque de connexion.
 Alinee los paneles e inserte las espigas en la placa conectora.

- 3. Join panels at top with connecting plate and filler corner**

Joindre les panneaux par le haut à l'aide de la plaque de connexion et d'une plaquette d'angle.
 Junte los paneles en la parte superior con la placa conectora y una chapa angular.

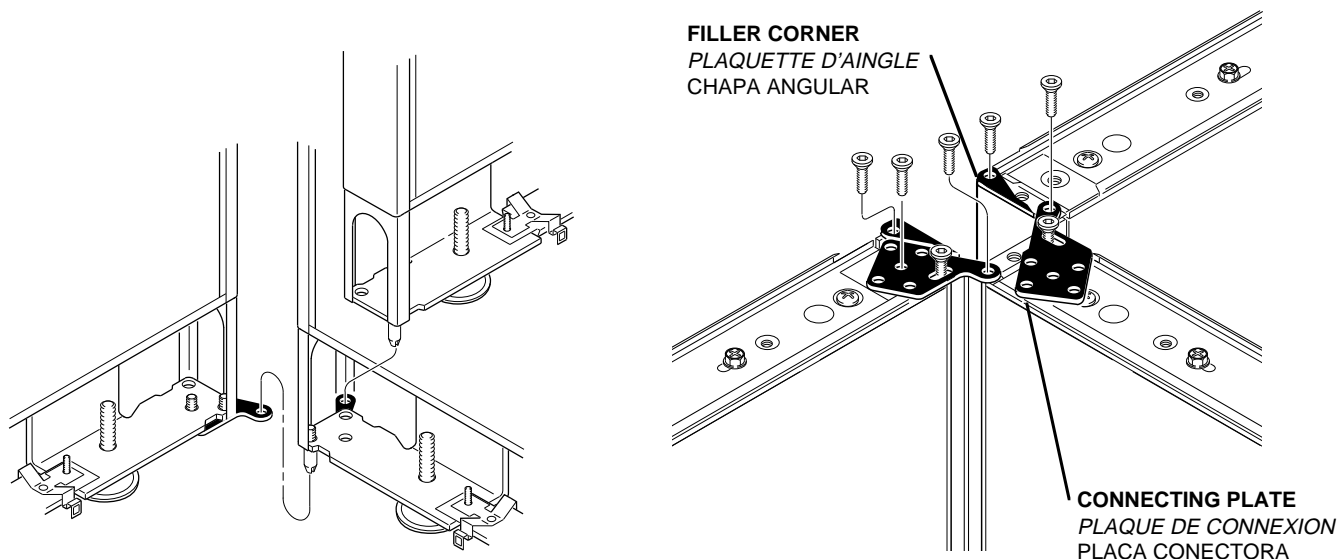

“X” Arrangement
 Arrangement en «X»
 Arreglo en “X”

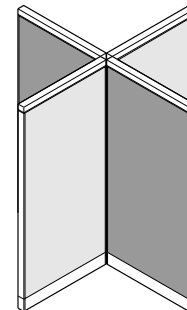

- 1. Remove hardware from hardware bag. Install pins and connecting plates.**
Sortir les accessoires de la pochette d'accessoires. Installer les goupilles et les plaques de connexion.
 Quite los accesorios de la bolsa de accesorios. Instale las espigas y las placas conectoras.

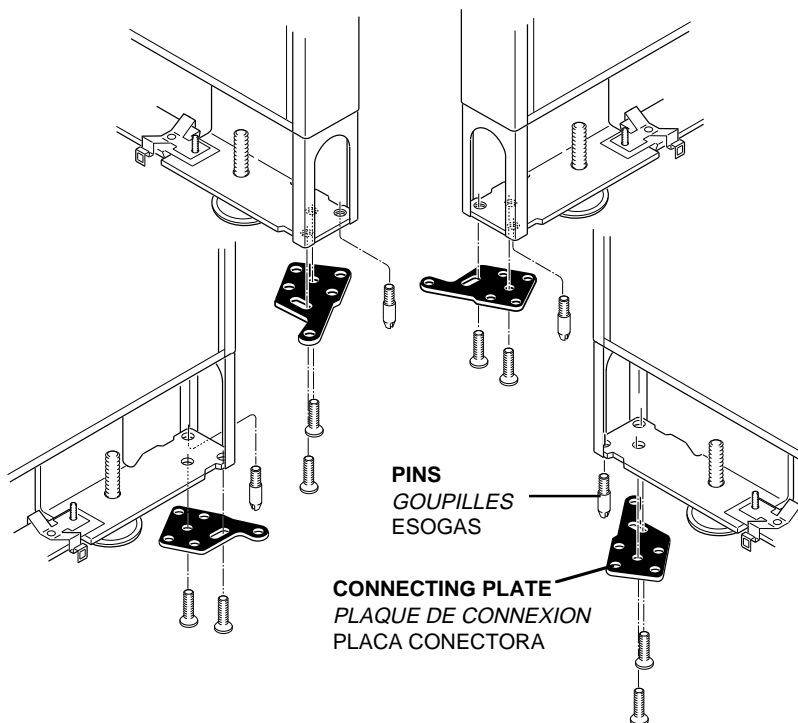

- 2. Align panels and insert pins into connecting plate.**
Aligner les panneaux et insérer les goupilles dans la plaque de connexion.
 Alinee los paneles e inserte las espigas en la placa conectora.

- 3. Join panels at top with connecting plate and filler corner**
Joindre les panneaux par le haut à l'aide de la plaque de connexion et d'une plaquette d'angle.
 Junte los paneles en la parte superior con la placa conectora y una chapa angular.

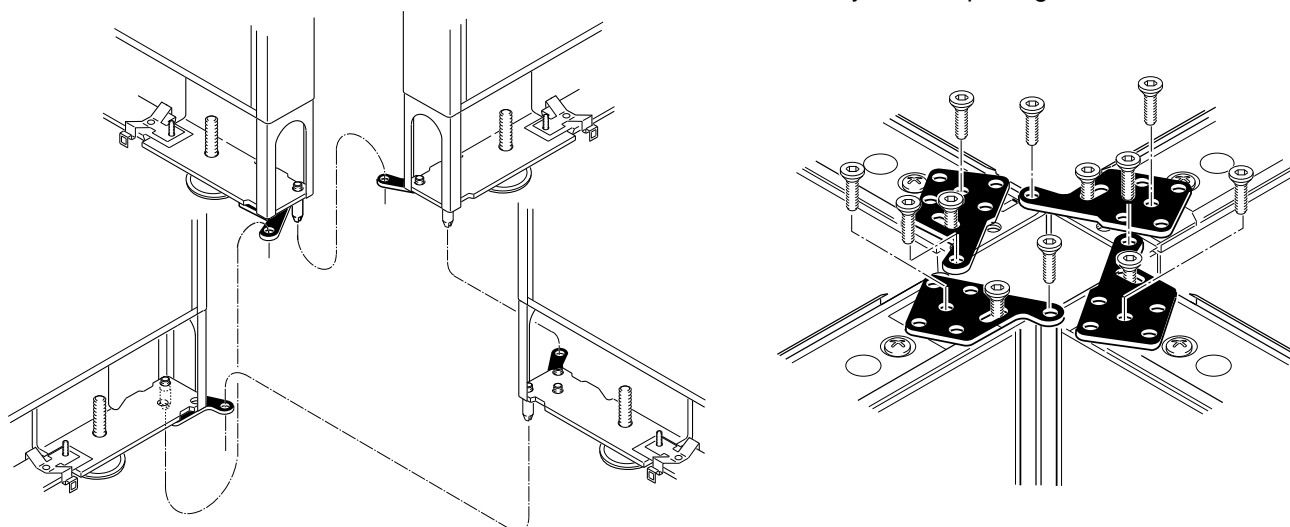

Installing Communication Cables

Installer câble de connexion

Instale el cable de comunicación

1. Remove knock-out from base

Enlever la pièce amovible de la base.

Quite la pieza movible de la base.

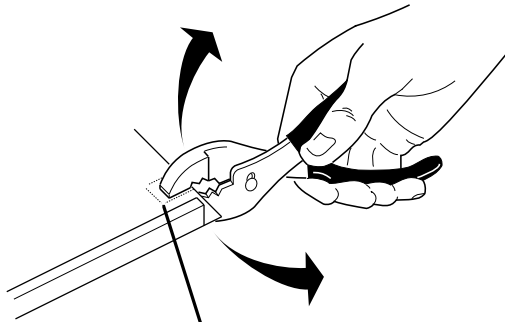

KNOCK-OUT
PARTIE
DETACHABLE
PIEZA REMOVIBLE

2. Lay communication cable into optional wire separator

Placer le câble de connexion dans le séparateur de câble en option

Coloque el cable de comunicación en el separador de cables opcional.

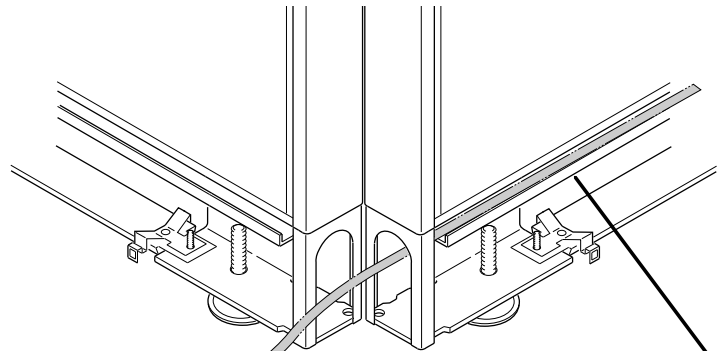

COMMUNICATION CABLE
CABLE DE CONNEXION
CABLE DE COMUNICACION

WIRE SEPARATOR
SEPARATEUR DE
CABLE
SEPARADOR DE
CABLES

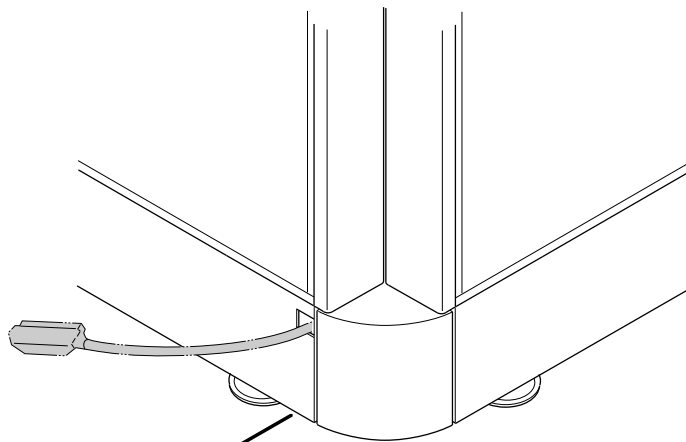

BASE COVER
GARNITURE DU BAS
CUBIERTA DE ABAJO

3. Replace base cover.

Replacer la garniture du bas.

Ponga la cubierta de abajo.

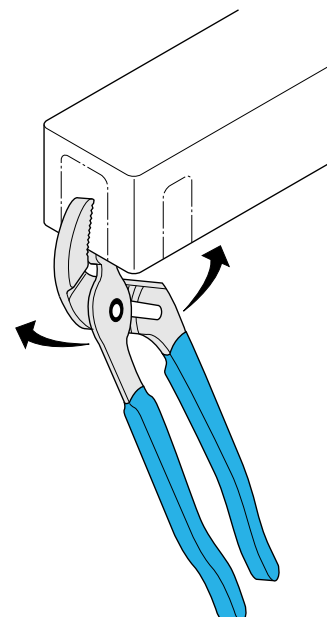

Top Cap Wireway Knockout Removal

Œuillet de passage de fils pour le couvercle

Hojal para el conducto de cables de la parte superior

Remove desired knockout with adjustable channel lock pliers by gently moving back and forth until the knockout breaks free.

Enlever la pièce détachable désirée à l'aide d'une pince multiprise par un mouvement de va-et-vient jusqu'à ce que la pièce se détache.

Con alicates de ajuste graduado quite la pieza removible que desee moviéndola hacia arriba y hacia abajo hasta sacarla.

Avenir Electrical Base Trim

Plinte de câblage électrique Avenir

Guarnición de la base para el cableado eléctrico Avenir

NOTE: If receptacle and base trim do not align, the powerway may be adjusted by loosening the (2) powerway mounting screws and sliding the powerway to either end. Re-tighten screws and replace base trim.

REMARQUE : Si la prise et la plinte ne s'alignent pas, la barre électrique peut être ajustée en desserrant les (2) vis de fixation de la barre électrique et en faisant glisser cette dernière latéralement dans un sens ou dans l'autre. Resserrer les vis et remettre la plinte en place.
NOTA: Si el receptáculo y la guarnición de la base no se alinean, se puede acomodar la barra eléctrica aflojando los (2) tornillos de montaje de dicha barra y deslizándola hacia uno de los extremos. Reajuste los tornillos y cambie la guarnición de la base.

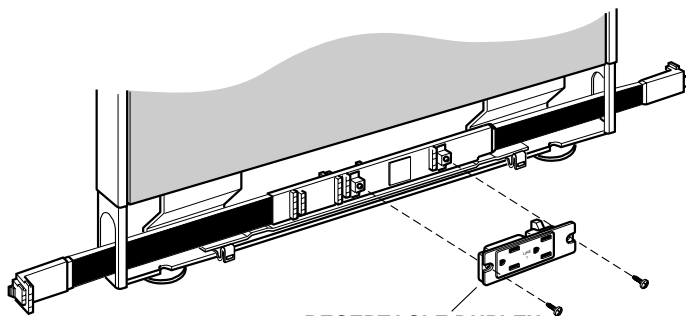

RECEPTACLE DUPLEX
PRISE DUPLEX
RECEPTACULO DUPLEX

For duplex opening, remove knockout plate (shown below) by striking from the back side of the base trim in indicated area with channel lock pliers.

Pour obtenir une ouverture de prise duplex, retirer la plaque détachable (illustrée ci-dessous) en la saisissant par l'arrière de la plinte aux endroits indiqués, à l'aide d'une pince multiprise.
Para una abertura dúplex, quite la plancha removible (que se muestra abajo) golpeándola desde la parte trasera de la guarnición de la base, en la área indicada, con alicates de ajuste graduado.

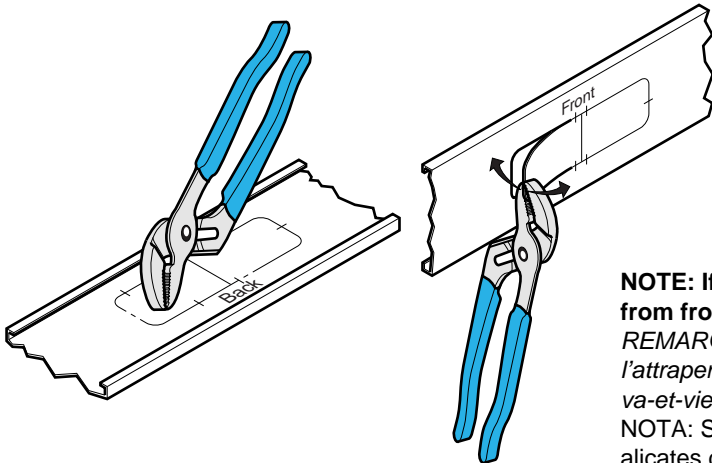

Remove base trim by pushing down on steel tabs at the bottom extreme ends (in area of glides), pull out and lift up. Remove knockout plate from base trim as shown below. Replace base trim.

Retirer la plinte en appuyant sur les onglets en acier situés aux extrémités et au bas de la plinte (près des patins), tirer et soulever. Retirer la plaque détachable de la plinte comme indiqué ci-dessous. Remettre la plinte en place.

Quite la guarnición de la base empujando las lengüetas de acero situadas en las extremidades inferiores (cerca de los deslizadores), hale y levante. Quite la plancha removible de la guarnición de la base como se muestra. Cambie la guarnición de la base.

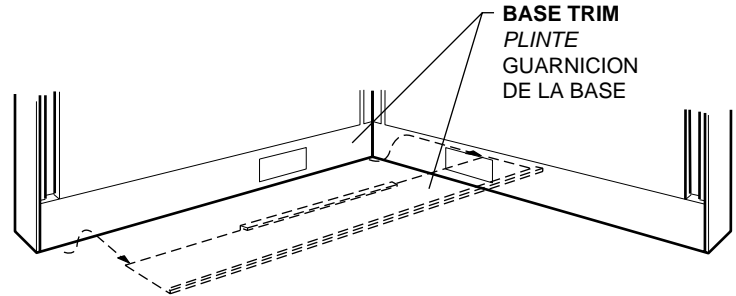

BASE TRIM
PLINTE
GUARNICION
DE LA BASE

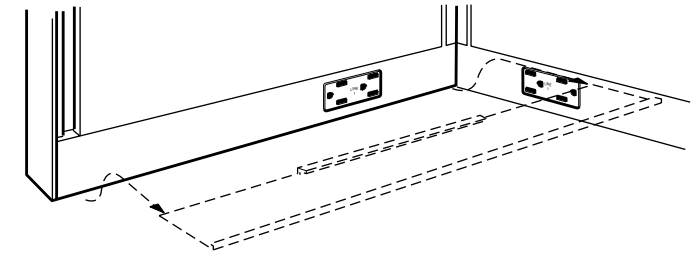

For Triplex opening, after removing duplex, remove remaining knockout plate by striking the back side of the base trim in the indicated area with the channel lock pliers.

Pour obtenir une ouverture de prise triplex, après retrait de l'ouverture duplex, retirer la plaque détachable restante en la saisissant par l'arrière de la plinte aux endroits indiqués, à l'aide d'une pince multiprise.
Para una abertura tríplice, después de quitar la dúplex, quite la plancha que quede golpeándola desde la parte trasera de la guarnición de la base, en la área indicada, con alicates de ajuste graduado.

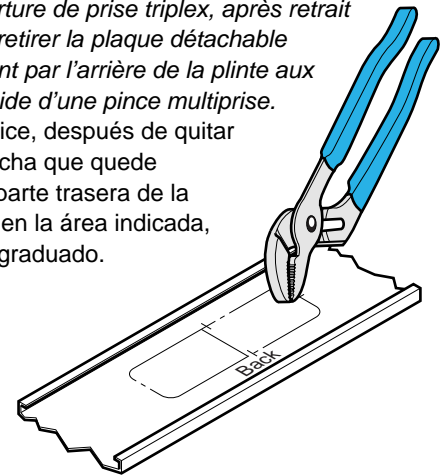

NOTE: If knockout plate does not fully disengage, grasp plate with pliers from front and gently move back and forth to complete removal.

REMARQUE : Si la plaque détachable ne se détache pas complètement, l'attraper avec la pince par l'avant et effectuer doucement un mouvement de va-et-vient jusqu'à ce qu'elle se détache.

NOTA: Si la plancha removible no se sale por completo, agárrela con los alicates desde el frente y múevala suavemente hacia atrás y hacia adelante hasta que salga.

For Cable Management Panel Option Only

Seulement pour les panneaux avec boîte de câbles en option

Sólo para los paneles con caja de cables optativo

1. Remove receptacle covers.

Déposer les couvercles de boîtiers.

Quite las cubiertas de los receptáculos.

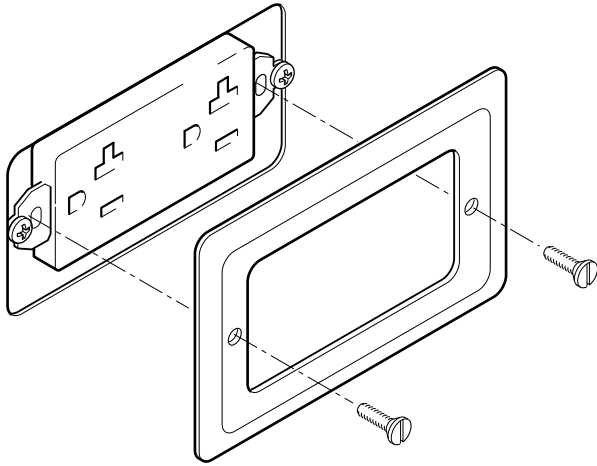

2. Remove panel surface and base covers.

Enlever le plateau central du panneau et les garnitures du bas.

Quite la parte central del panel y las cubiertas de la base.

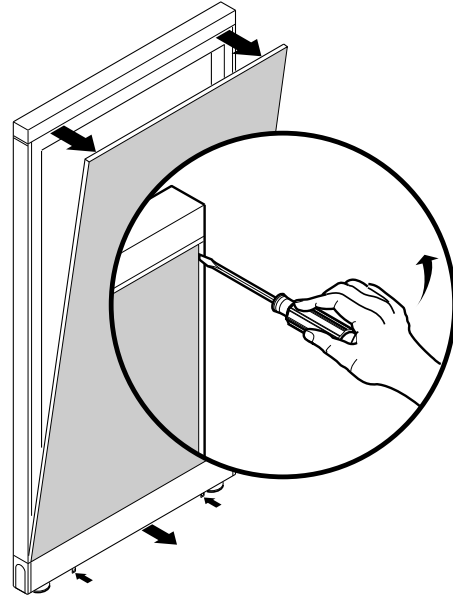

3. Secure data adapter to distribution channel.

Fixer l'adaptateur de données à la gorge de distribution.

Asegure el adaptador de datos al canal de distribución.

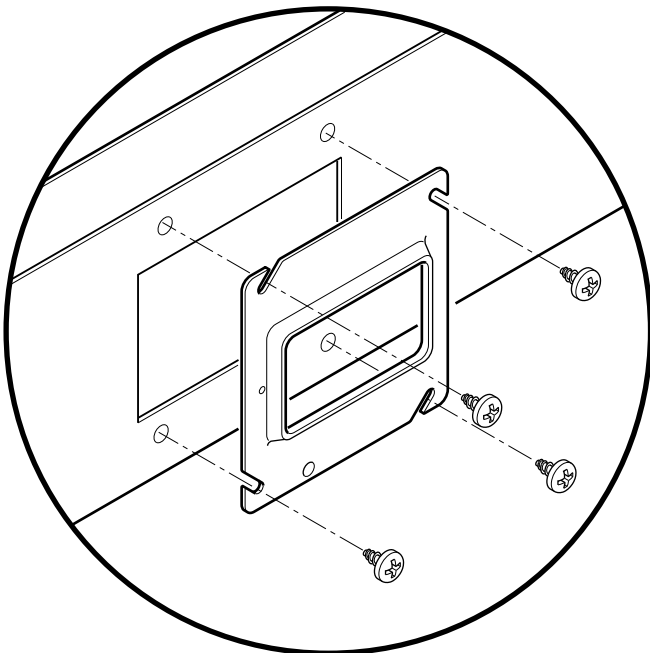

4. Route cables as needed.

Faire passer les câbles suivant le besoin.

Dirija los cables como sea necesario.

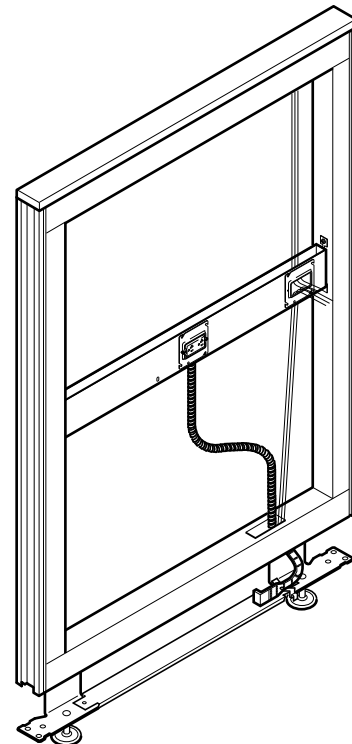

- 5. Locate scored knock-out on surface fiberglass.**
Repér la partie détachable marquée sur la fibre de verre du plateau central.
 Ubique la pieza removible marcada en la fibra de vidrio de la parte central.

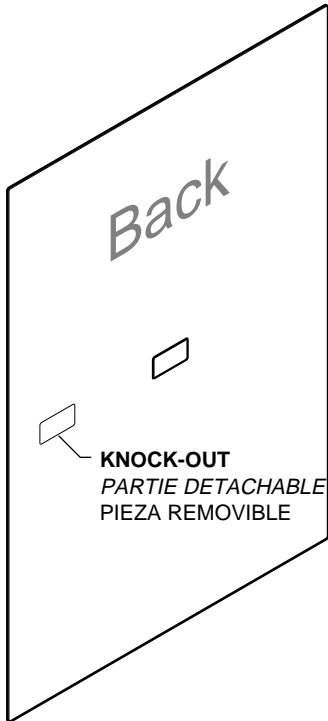

- 6. Remove knock-out.**
Enlever la pièce amovible.
 Quite la pieza movible.

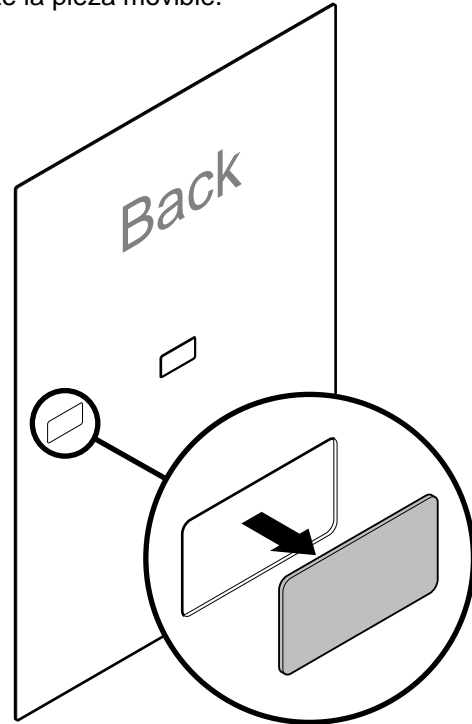

- 7. Cut fabric in knock-out area. (using an X-pattern)**
Couper le tissu sur la partie détachable. (Faire une coupure en X)
 Corte la tela en el área de la pieza removible (usando un corte en X)

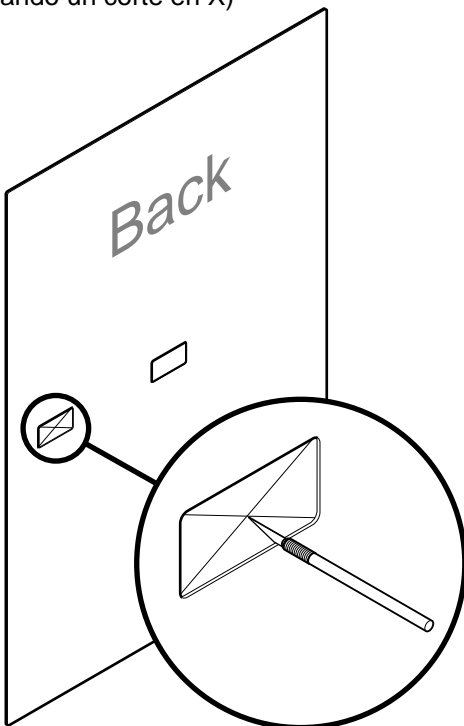

- 8. Fold back edges and adhere to back-side of fiberglass.**
Replier les bords et les coller sur la fibre de verre.
 doble los bordes y adhiéralos a la parte posterior de la fibra de vidrio.

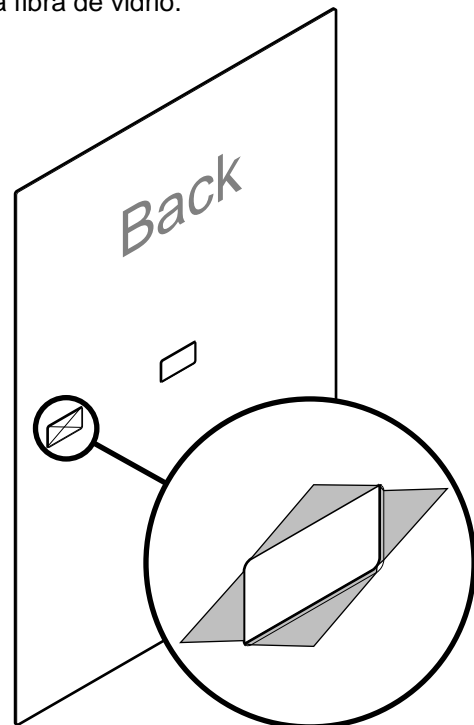

9. Chicago Only
Wire as needed.

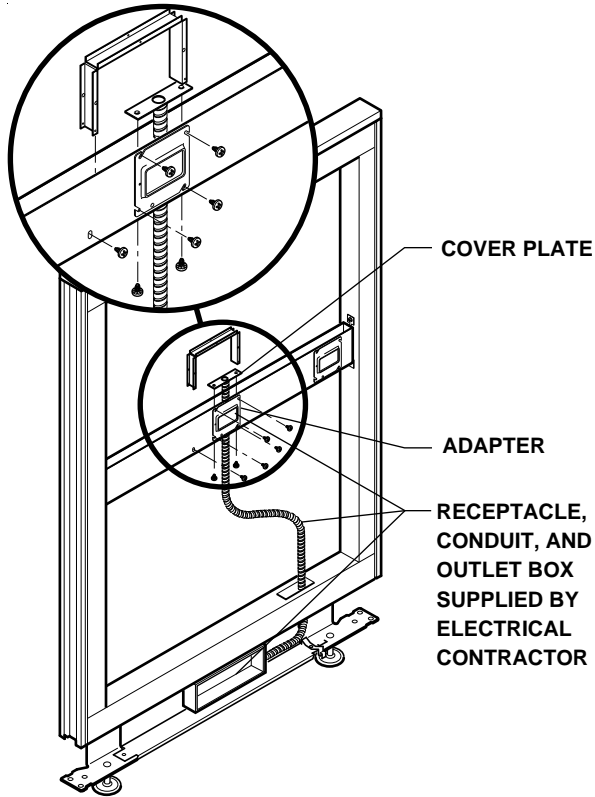

10. Re-install panel surface.
R'installer le plateau central du panneau.
Reinstale la parte central del panel.

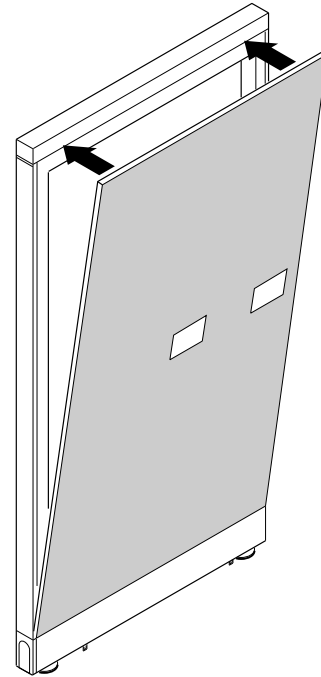

11. Attach receptacle and communications faceplates with screws provided with faceplates.
Attacher les couvercles des îtiers et des connexions à l'aide des vis fournies avec les couvercles.
Ponga las tapas frontales del receptáculo y de las comunicaciones con los tornillos que vienen con las tapas frontales.

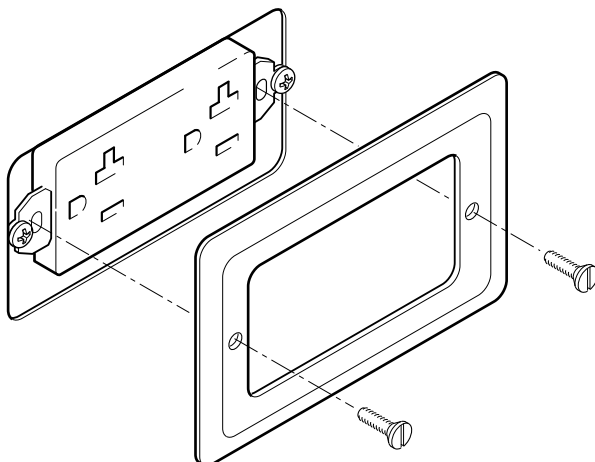

12. Re-install base covers.
Réinstaller les garnitures du bas.
Reinstale las cubiertas de la base.

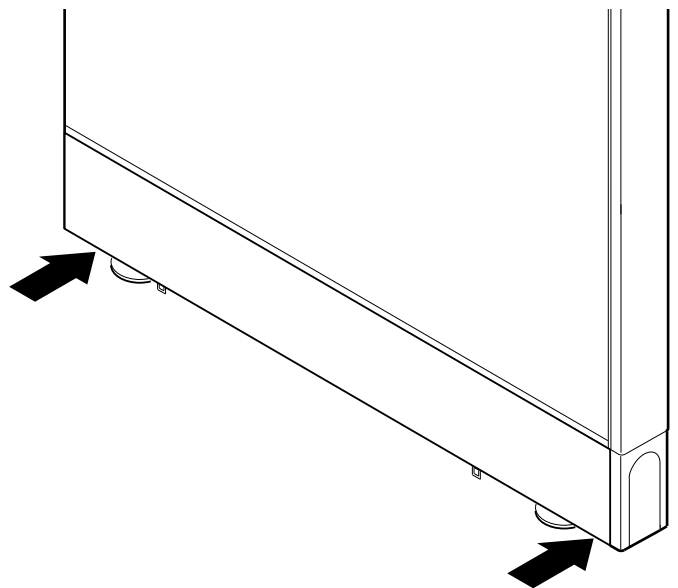

Free End Filler
Plaque d'extrême
Chapa de extremo

A free end filler is installed when the end of a panel is not connected
Une plaque d'extrême est installée lorsque le bout du panneau n'est pas relié avec un autre.
Se instala una chapa de extremo cuando el extremo del panel no está conectado a otro.

